



X33H

Регулятор синхронного измерения температуры и влажности
с программируемыми циклами и контролем размораживания

Combination temperature and humidity controller
with programmable cycles and defrost control

СФЕРЫ ПРИМЕНЕНИЯ

USEFUL APPLICATIONS

- Камеры созревания
• *Food holding and ripening cabinets*
- Инкубаторы
• *Incubation chambers*
- Шкафы ферментации
• *Bakery provers*
- Климатические камеры
• *Climatic chambers*
- Отопление и вентиляция
• *Heating and ventilation*

- 3 входа для датчиков PTC или NTC (2 из которых используются как цифровые входы), 1 вход для датчика влажности 0/4-20 мА и 1 цифровой вход
- 3 inputs for PTC or NTC probes (2 of them programmable as digital inputs), 1 input for 4-20 mA humidity probe and 1 digital input
- До 4х выходов в реле
• *Up to 4 relay outputs*
- Рабочие циклы программируемые через три шага
• *Cycles programmable through 3 steps*
- Разморозка электрическим нагреванием/ остановкой компрессора или горячим газом/ изменением цикла
• *Defrost by electric heating/stopping compressor or hot gas/reverse cycle*
- Функции защиты компрессора и отсрочки выхода
• *Compressor protection and output delay functions*
- Акустические сигналы тревоги, запоминание тревоги
• *Acoustic signaling of the alarms with memory*
- Защита параметров через пароль
• *Parameters password protected*
- Конфигурация параметров через ключ А01
• *Parameters programmable with key A01*

X33H

Регулятор синхронного измерения температуры и влажности

Combined temperature and humidity controller



СОЕДИНЕНИЯ / CONNECTIONS

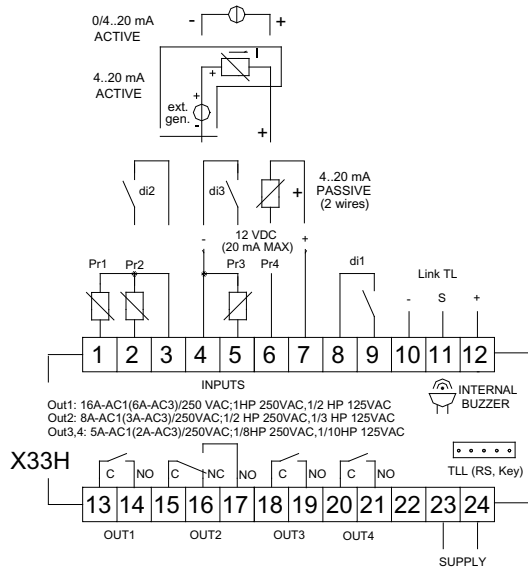

КАК ЗАКАЗАТЬ / HOW TO ORDER

X33H = Регулятор температуры и влажности / Temperature and humidity controller

Питание / Power supply

H = 100-240 V AC/DC

Out 1

R = Реле / relay SPST-NO 16A-AC1

Out 2

R = Реле / relay SPDT 8A-AC1

- = Нет / Not available

Out 3

R = Реле / relay SPST-NO 5A-AC1

- = Нет / Not available

Out 3

R = Реле / relay SPST-NO 5A-AC1

- = Нет / Not available

Зуммер

B = Есть / Available

- = Нет / Not available

РАЗМЕРЫ / DIMENSIONS (mm)

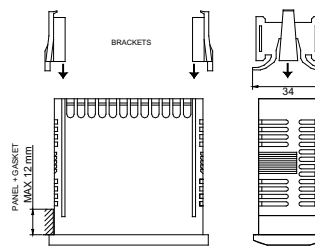
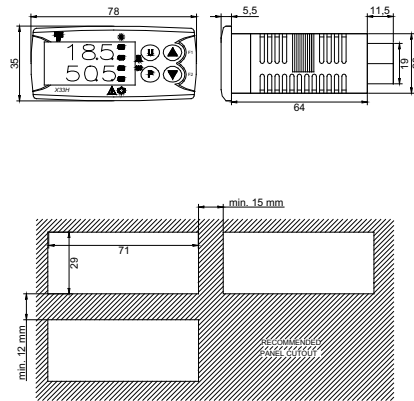

ASCON TECNOLOGIC S.P.A.
27029 VIGEVANO (PV) - ITALY - VIA INDIPENDENZA, 56
TEL. 0039/038169871 - FAX 0039/0381698730
e-mail: info@tecnologic.it • e-mail: support@tecnologic.it
http://www.tecnologic.it

AZIENDA CON SISTEMA DI GESTIONE
PER LA QUALITÀ CERTIFICATO DA DNV
= UNI EN ISO 9001:2000 =